

3000/4 eco Art. 1753

**D Betriebsanleitung**  
Hauswasserwerk

**GB Operating Instructions**  
Pressure Tank Unit

**F Mode d'emploi**  
Groupe de surpression

**NL Gebruiksaanwijzing**  
Hydrofoorpomp

**S Bruksanvisning**  
Hydroforpump

**DK Brugsanvisning**  
Husvandværk

**FI Käyttöohje**  
Painevesiyksikkö

**N Bruksanvisning**  
Trykktank

**I Istruzioni per l'uso**  
Autoclave

**E Instrucciones de empleo**  
Estación de Bombeo con Calderín

**P Manual de instruções**  
Bomba doméstica

**PL Instrukcja obsługi**  
Zestaw hydroforowy

**H Használati utasítás**  
Házi vízellátó

**CZ Návod k obsluze**  
Domácí vodárna

**SK Návod na obsluhu**  
Domáca vodáreň

**GR Οδηγίες χρήσης**  
Πιεστικό με βαρέλι

**RUS Инструкция по эксплуатации**  
Станция бытового водоснабжения  
автоматическая

**SLO Navodilo za uporabo**  
Hišna vodna črpalka

**HR Upute za uporabu**  
Kućni hidroforaska pumpa

**SRB Uputstvo za rad**  
**BIH** Kućna hidroforaska pumpa

**UA Інструкція з експлуатації**  
Домова водопровідна станція

**RO Instrucțiuni de utilizare**  
Hidrofor cu rezervor

**TR Kullanma Kılavuzu**  
Konut Suyu Tertibatı

**BG Инструкция за експлоатация**  
Хидрофорна уредба с  
разширителен съд

**AL Manual përdorimi**  
Impiant uji për shtëpi

**EST Kasutusjuhend**  
Hüdrofooriga veeautomaat

**LT Eksploatavimo instrukcija**  
Siurblys su slėgio rezervuaru

**LV Lietošanas instrukcija**  
Spiedvertnes ierīce

# GARDENA Domáci vodárna 3000/4 eco



**Toto je překlad originálního německého návodu k obsluze.** Přečtete si prosím pečlivě návod k obsluze a dodržujte jeho pokyny. Seznamte se pomocí tohoto návodu na provoz s výrobkem, jeho správným používáním a bezpečnostními pokyny.



Z bezpečnostních důvodů nesmějí výrobek používat děti, mladiství do 16-ti let a osoby, které nejsou seznámeny s tímto návodem na provoz. Osoby s omezenými fyzickými nebo psychickými schopnostmi smí tento výrobek používat pouze pod dohledem oprávněné osoby nebo když s ním byly seznámeny. Děti musí být pod dozorem, aby bylo zajištěno, že si s výrobkem nehrají.

→ Tento návod k obsluze prosím pečlivě uložte.

## Obsah:

1. Oblast použití domácí vodárny GARDENA . . . . .	119
2. Bezpečnostní upozornění . . . . .	120
3. Uvedení do provozu . . . . .	121
4. Obsluha . . . . .	122
5. Odstavení z provozu . . . . .	123
6. Údržba . . . . .	123
7. Odstraňování poruch . . . . .	124
8. Nabízené příslušenství . . . . .	126
9. Technické údaje . . . . .	126
10. Servis/Záruka . . . . .	127

CZ

## 1. Oblast použití domácí vodárny GARDENA

### **Použití v souladu s určením:**

Domáci vodárna GARDENA je určena pro soukromé použití v domácnosti a v zahradě a není určena k tomu, aby byla používána k zásobování zavlažovacích přístrojů a systémů ve veřejných zahradních zařízeních.

### **Čerpané kapaliny:**

Domáci vodárnu GARDENA lze používat k dodávce srážkové vody, vodovodní vody a vody obsahující chlór pro bazény.

### **Upozorňujeme na následující:**



**Domáci vodárna GARDENA není určena pro trvalý provoz (např. v průmyslovém provozu nebo pro účely trvalé cirkulace vody). Rovněž není možné přečerpávání leptavých, lehce hořlavých, agresivních nebo výbušných látek (např. benzín, petrolej, nitroroztoky), slané vody či potravin. Teplota čerpaného média nesmí být vyšší než 35 °C.**

## 2. Bezpečnostní upozornění

### Bezpečnost týkající se elektrických zařízení



**POZOR NEBEZPEČÍ! Nebezpečí úrazu elektrickým proudem!**

Hrozí nebezpečí úrazu elektrickým proudem!

→ **Vždy před plněním, po vyřazení z provozu, při odstraňování poruch a před údržbou vytáhnout síťovou zástrčku.**

Pozor: Použití čerpadla je povoleno pouze tehdy, pokud je čerpadlo připojeno přes proudový chránič (spínač FI) (DIN VDE 0100-702).

Čerpadlo je nutné instalovat na bezpečném místě, chráněném proti zaplavení a zajistit proti pádu.

Jako doplňkovou pojistku lze použít přípustný osobní ochranný spínač.

→ Kontaktujte prosím příslušnou energetickou společnost.

Údaje na typovém štítku přístroje se musí shodovat s parametry proudu ze sítě.

Kabely pro připojení do sítě a prodlužovací kabely nesmí mít podle normy DIN VDE 0620 menší průřez než je průřez pryžových hadic označených zkratkou H07 RNF.

Chraňte kabely před horkem, olejem a ostrými hranami.

Napájecí kabel nepoužívejte k přepravě čerpadla. Zástrčku nevytahujte ze zásuvky za kabel.

#### **V Rakousku**

V Rakousku musí elektrické připojení odpovídat předpisu ÖVE-EM 42, T2 (2000)/1979 § 22 v souladu s § 2022.1. Podle něj musí být čerpadla pro použití u bazénů a zahradních jezírek napájena výhradně s použitím oddělovacího transformátoru.

→ Obraťte se s dotazem na elektrotechnický servis.

#### **Ve Švýcarsku:**

Ve Švýcarsku musí být mobilní přístroje pro použití v exteriérech připojeny pomocí nadproudového ochranného spínače.

### Všeobecné pokyny



Hrozí nebezpečí úrazu horkou vodou!

V případě vadného tlakového spínače nebo nedostatečného přívodu vody na sací straně se může voda nacházející se ještě v čerpadle značně ohřát, takže by mohlo při výstupu této horké vody dojít ke zranění.

Čerpadlo je vybaveno teplotní pojistkou, která ho při vysoké teplotě vody (asi 65 °C) vypne.

→ **Po vypnutí způsobeném vysokou teplotou je třeba čerpadlo oddělit od sítě pomocí domovní pojistky, vodu nechat ochladit (asi 10 – 15 min.) a před novým uvedením do provozu zajistit přívod vody na sací straně.**

→ Před zapnutím zkontrolujte, zda čerpadlo (zejména napájecí kabely a zástrčka) není poškozené.

Poškozené čerpadlo nezapínejte.

→ V případě poruchy nebo poškození nechejte čerpadlo zkontrolovat v servisním oddělení GARDENA či autorizovaným odborníkem.

Nepoužívejte čerpadlo za deštivého počasí ani ve vlhkém či mokřém prostředí.

Dbejte nato, aby konec sací hadice vždy ležel v čerpaném médiu, zabráníte tak chodu nasucho.

Čerpadlo nesmí pracovat nasucho, ani s uzavřeným kohoutem na sacím potrubí.

→ Před každým zapnutím čerpadla naplňte čerpadlo čerpanou kapalinou až po plnicí otvor (cca 2 až 3 l)!

Písek a jiné hrubé částice vedou k rychlejšímu opotřebování a snížení výkonu čerpadla.

Při použití čerpadla k zásobování domácnosti vodou je nutno dodržovat místní předpisy správy vodovodů a kanalizací. Kromě toho je třeba dodržovat ustanovení DIN 1988.

→ V případě potřeby se obraťte s dotazem na místní odborný instalační provoz.

### 3. Uvedení do provozu

#### Instalace domácí vodárny:

Místo instalace musí být pevné a suché, umožňující bezpečné postavení domácí vodárny.

→ Domácí vodárnu instalovat v bezpečné vzdálenosti od čerpaného média.

Čerpadlo je třeba umístit na místo s dostatečnou vlhkostí vzduchu a dostatečným větráním do oblasti větrací štěrbiny. Vzdálenost od stěn musí být minimálně 5 cm. Přes větrací štěrbinu nesmí být nasávány žádné nečistoty (např. písek nebo zemina).

#### Domácí vodárna, pevná instalace:

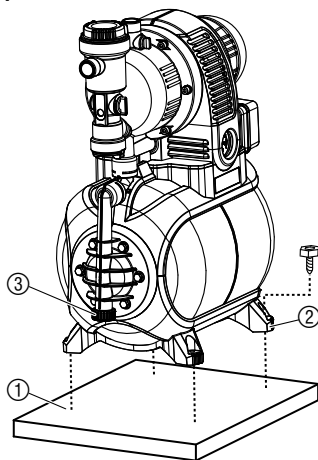

→ Domácí vodárnu lze přišroubovat pomocí všech 4 nohou ② k pevnému podkladu ①.

Alternativně lze u servisu GARDENA objednat jako příslušenství odpružené nohy (č.v. 1753-00.901.00) zajišťující klidný chod bez vibrací.

Domácí vodárnu postavte tak, abyste mohli pod vypouštěcí šroub ③ umístit záchytnou nádobu dostatečné velikosti k vyprázdnění čerpadla nebo zařízení.

Instalujte čerpadlo podle možnosti výš než je vodní hladina, z které se bude čerpat voda. Pokud by to nebylo možné, nainstalujte mezi čerpadlo a sací hadici, například pro čištění vestavěného filtru ventil odolný podtlaku.

Při pevné instalaci čerpadla ve vnitřním prostoru určené pro zásobování domácího vodovodu nepřipojovat vodárnu k vodovodní síti kvůli snížení hluku a pro vyloučení poškození čerpadla tlakovými rázy pevnými trubkami, ale pružnými hadicemi.

Při pevné instalaci instalujte jak na sací straně, tak na výtlačné straně vhodné ventily. Důležité je to např. při údržbářských a čistících pracích nebo při odstavení.

**Připojovací díly na sací a výtlačné straně smí být dotaženy jen ručně.**

#### Připojení hadice na sací straně:

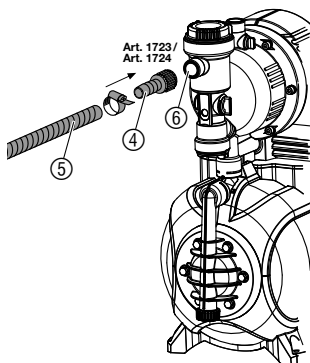

Použijte sací hadici pro vakuově pevné připojení, např.:

- GARDENA sací souprava č.v. 1411/1418/1412 nebo
- GARDENA sací hadice pro kopané studny č.v. 1729.

Na sací straně nepoužívejte žádné části zástrčného systému pro hadice na vodu!

→ **Sací hadici ⑤ připojit k přípoji na sací straně ⑥ čerpadla.**

Sací hadici ⑤ bez závitového připoje připojit pomocí připojovacího kusu (např. č.v. 1723/1724) ④ s přípojem na sací straně a vzduchotěsně sešroubovat.

Abyste zkrátili čas opětovného nasátí, doporučujeme použití hadice se zpětnou klapkou, která zabraňuje samovolnému vyprázdnění sací hadice po vypnutí domácí vodárny.

Při sacích výškách nad 4 m, je třeba sací hadici ⑤ dodatečně připevnit (např. připevnit k dřevěnému špalku), aby nebylo čerpadlo její vahou příliš zatíženo.

Při velmi jemném znečištění čerpaného média se doporučuje dodatečně k integrovanému filtru ještě **GARDENA předfiltr čerpadla č.v. 1730/1731**.

#### Připojení hadice na výtlačné straně:

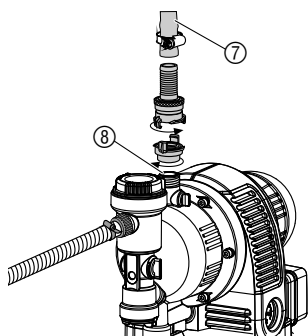

#### Upozornění:

Použijte tlakové GARDENA hadice, o průměru 19 mm (3/4"), ve spojení se závitovým dílem rychlospojky GARDENA s vnitřním závitem 33,3 mm (G1), č.v. 7109 a sací a výtlačnou spojkou GARDENA, č.v. 7120, pro hadice 19 mm (3/4") a rovněž hadicovou objímku GARDENA, č.v. 7192.

**V žádném případě k tomuto účelu nepoužívejte sací hadice.**

→ Tlakovou hadici ⑦ připojte na přípojku na výtlačné straně ⑧.

→ Rada: Při pokládání trubek je třeba dbát na to, aby vedení vždy stoupalo, aby mohla voda na tlakové straně téci zpět do čerpadla.

## 4. Obsluha

CZ

#### Spuštění domácí vodárny:

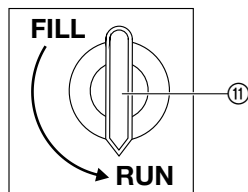
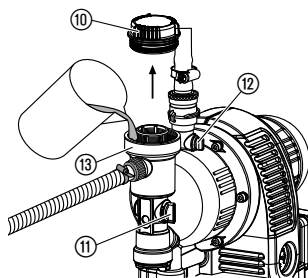
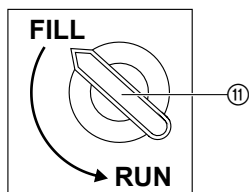

#### POZOR NEBEZPEČÍ!

Nebezpečí úrazu elektrickým proudem!

→ Před plněním vytáhnout síťovou zástrčku.

**POZOR! Chod čerpadla nasucho!**

→ Před každým novým spuštěním naplnit čerpadlo až po přepad čerpanou kapalinou (asi 2 až 3 l), aby neběželo nasucho.

1. Povolte kryt ⑩ filtrační komory rukou.
2. Otočný spínač ⑪ přepněte na **FILL**.  
*Vestavěný zpětný ventil se otevře.*
3. Otevřete ⑫ odvědušnění.
4. Ventily eventuálně instalované v tlakovém vedení (připojená zařízení, pojistka proti úniku vody, atd.) otevřít a vypustit vodu zbývající ve výtlačné hadici, aby mohl vzduch při plnění a nasávání unikat.
5. Čerpané médium pomalu plnit plnicím hrdlem ⑬ (asi 2 až 3 l) tak, až začne voda vystupovat odvědušením ⑫.
6. Víko ⑩ komory filtru opět rukou utáhněte až na doraz.
7. **Uzavřete odvědušnění ⑫ a otočný spínač ⑪ otočte na RUN.**
8. **Síťovou vidlici zasuňte do síťové zásuvky 230 V stříd.**  
**Pozor! Čerpadlo se okamžitě rozběhne!**

Po dosažení maximálního tlaku se čerpadlo automaticky vypne. Při poklesu tlaku pod minimální tlak v důsledku odběru vody se čerpadlo automaticky zapne.

Uvedené maximální samonasávací výšky 8 m lze dosáhnout pouze tehdy, pokud je čerpadlo naplněno plnicím otvorem ⑬ až po okraj a tlakovou hadicí přitom i v průběhu samonasávání držíte nahoře, takže čerpané médium nemůže z čerpadla přes tlakovou hadici unikat. Pokud je hadice se zpětnou klapkou nemusí se držet nahoře.

#### ECO-spínač:



#### Poznámka pro použití postřikovačů:

Pro úsporu energie (až 15 %) může být vypínací tlak čerpadla podle aplikace kontinuálně regulován mezi hodnotami **ECO** a **MAX**. (Tlaková diference mezi **ECO** a **MAX** je asi 1 bar).  
→ **ECO**-otočný přepínač ⑭ natočit do požadované polohy.

V závislosti na průtoku postřikovače může v důsledku automatického zapnutí a vypnutí čerpadla dojít k nerovnoměrnému zavlažování.

## 5. Odstavení z provozu

#### Uskladnění:



V případě nebezpečí mrazu musí být vodárna vyprázdněna a uskladněna v prostoru zabezpečeném proti mrazu. Místo uložení musí být nepřístupné dětem.

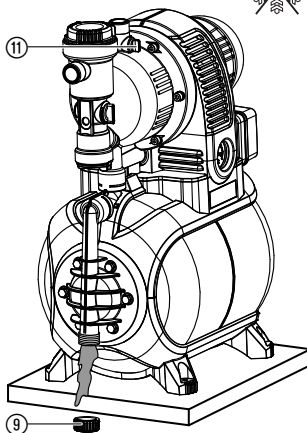

1. Vytáhněte síťovou vidlici čerpadla.
2. Otočný spínač ⑪ přepněte na **FILL**.
3. Otevřít spotřebič ve výtlaku.
4. Uzavírací klapku ⑨ odšroubovat a vodu vypustit.
5. Domácí vodní automat uložte na místě chráněném před mrazem a v suchu.

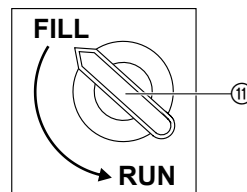

#### Likvidace:

(podle směrnice 2002/96/ES)



Přístroj nelze vyhodit do normálního domovního odpadu, nýbrž jeho likvidace musí být provedena odborně.

→Důležité: přístroj zlikvidujte prostřednictvím Vašeho komunálního likvidačního střediska.

## 6. Údržba



#### POZOR NEBEZPEČÍ!

Nebezpečí úrazu elektrickým proudem!

→ Před údržbou vytáhnout síťovou zástrčku.

CZ

### Čištění sacího filtru:

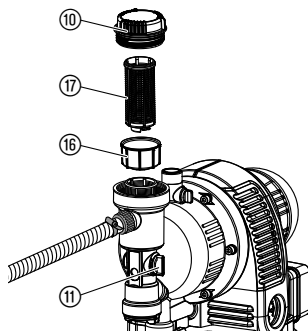

1. Otočte otočný spínač ⑪ na **RUN**.
2. V případě potřeby uzavřít všechny ventily na sací straně.
3. Vyšroubujte víko ⑩ filtrační komory.
4. Vytáhněte filtrační jednotku ⑬ ⑭ svisle nahoru.
5. Pevně přidržete miskou ⑮ pootočte filtr ⑰ proti chodu hodinových ručiček **A** a vytáhněte **B** (bajonetový uzávěr).
6. Vyčistěte miskou ⑮ pod tekoucí vodou a filtr ⑰ očistěte např. jemným kartáčkem.
7. Namontujte filtr v opačném pořadí zpět.

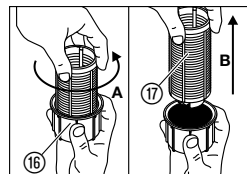
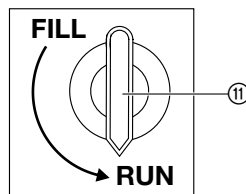

### Čištění zpětného ventilu:

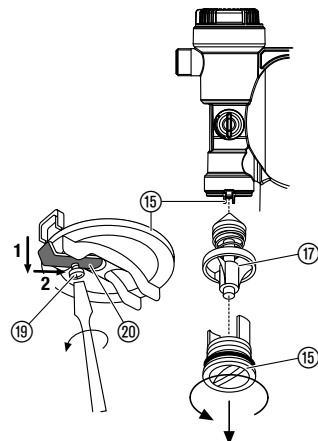

1. Otočte otočný spínač ⑪ na **FILL**.
2. V případě potřeby uzavřít všechny ventily na sací straně.
3. Otevřete všechna odběrná místa, aby byla výtlačná strana bez tlaku.
4. Odšroubovat uzavírací klapku ⑨ a vypustit vodu (viz 5. Odstavení z provozu "Skladování").
5. Vyšroubujte šroub ⑲ spolu s držákem ⑳.
6. Vytočit víko ⑮ zpětného ventilu (popř. pomocí vhodného nástroje).
7. Vyjměte tělo ventilu ⑮ a vyčistěte jej pod tekoucí vodou.
8. V obráceném pořadí opět namontovat.
9. Domácí vodárnu opět spustit (viz 4. Obsluha).

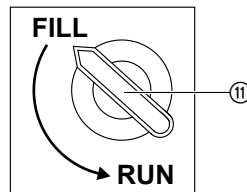

CZ

## 7. Odstraňování poruch



### POZOR NEBEZPEČÍ!

Nebezpečí úrazu elektrickým proudem!

→ Před odstraňováním poruch vytáhnout síťovou zástrčku.

Práce na elektrických součástech mohou provádět pouze pracovníci servisu GARDENA.

### Porucha

Čerpadlo nenasává.

### Možná příčina

Otočný spínač neotáčejte na **RUN**.

### Odstranění

→ Čerpadlo znovu spustit (viz 4. Obsluha).

Čerpadlo nasává falešný vzduch v místě připojení na straně sání.

→ Zkontrolujte všechna připojení na straně sání a podle potřeby vzduchotěsně utěsněte.

Porucha	Možná příčina	Odstranění
Čerpadlo nenasává.	Čerpadlo není dostatečně naplněno čerpanou kapalinou.	→ Čerpadlo naplnit a zajistit aby mohla voda ve tlakovém vedení téci zpět (viz 4. Obsluha).
	Vzduch nemůže uniknout na výtlačné straně, protože jsou místa odběru uzavřená.	→ Otevřete místa odběru na výtlačné straně.
	Konec sací hadice není ve vodě, zpětná klapka na konci sací hadice chybí nebo je netěsná, sací hadice je zalomená, přívody jsou netěsné nebo je ucpán sací filtr.	→ Zkontrolujte celou sací hadici od výchozího místa až k čerpadlu z hlediska těsnosti a případné netěsnosti opravte. Zajistit přívod vody na sací straně. Popř. vyčistit sací filtr.
Motor čerpadla se nerozbíhá nebo se náhle zastavuje během provozu.	Síťová vidlice není zasunuta.	→ Síťovou vidlici zasuňte do síťové zásuvky (230 V stříd.).
	Výpadek proudu.	→ Zkontrolujte pojistku a vedení.
	Teplotní spínač zareagoval (těleso čerpadla má vysokou teplotu).	→ Zajistit dostatečné větrání a čerpadlo nechat asi 15 min. ochladit. Čerpadlo vysunout a znovu spustit (viz 4. Obsluha).
Motor čerpadla běží, ale dodávané množství nebo tlak se náhle sníží.	Netěsnost na straně sání.	→ Opravte netěsnost.
	Na sací straně příliš malé množství vody.	→ Přiskřtře čerpadlo na výtlačné straně, aby se dodávané množství na straně sání přizpůsobilo výtlačné straně.
	Zanesen sací filtr, zpětný ventil nebo zpětná klapka na konci sací hadice.	→ Vyčistit sací filtr, zpětný ventil resp. zpětnou klapku.
Čerpadlo příliš často zapíná a vypíná.	Průsak na výtlačné straně.	→ Zkontrolovat těsnost výtlačné strany a popř. odstranit netěsnost.
	Tlak v tlakové nádobě je příliš nízký.	→ Doplníte vzduch do zásobníku.
	Membrána tlakové nádoby je poškozena.	→ Kontaktovat servis GARDENA.
	Otočný prepínač neotáčet do polohy <b>RUN</b> .	→ Otočný prepínač otočit do polohy <b>RUN</b> .

#### Doplnění vzduchu v zásobníku:

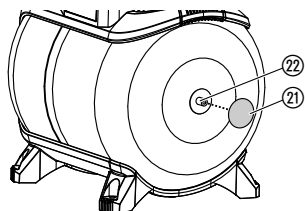

Tlak v zásobníku musí být přibližně 1,6 bar.

K doplnění vzduchu je nutné vzduchové čerpadlo/zařízení na plnění pneumatik s manometrem.

1. Odšroubujte ochranné víko (21).
2. Vzduchové čerpadlo/zařízení na plnění pneumatik připojte k ventilu tlakové nádoby (22) a plňte vzduch tak dlouho, až údaj tlaku u vzduchového čerpadla/zařízení na plnění pneumatik bude přibližně 1,6 bar.
3. Ochranné víko (21) opět našroubujte.





V případě jiných poruch prosíme o kontaktování servisu GARDENA.  
Opravy smí provádět pouze servis GARDENA nebo GARDENOU autorizovaní odborní prodejci.

## 8. Nabízené příslušenství

<b>GARDENA sací hadice</b>	Odolná zalomení a vakuum, na přání jako metrové zboží s průměry 19 mm (3/4")- ,25 mm (1")- nebo 32 mm (5/4") bez přípojovacích armatur nebo v pevných délkách č.v. 1411/1418 kompletní s přípojovacími armaturami.	
<b>GARDENA přípojovací kusy</b>	Pro připojení odolné podtlaku – sací hadice jako metrové zboží.	<b>č.v. 1723/1724</b>
<b>GARDENA sací filtr se zpětnou klapkou</b>	K vybavení sací hadice prodávané jako metrové zboží.	<b>č.v. 1726/1727</b>
<b>GARDENA předfiltr pro čerpadla</b>	Doporučujeme zejména při čerpání kapalin s obsahem písku.	<b>č.v. 1730/1731</b>
<b>GARDENA sací hadice pro kopané studny</b>	Pro vakuově pevné připojení čerpadla na kopané studny nebo pevné trubky. Délka 0,5 m. S oboustranným vnitřním závitem 33,3 mm (G 1).	<b>č.v. 1729</b>
<b>GARDENA odpružené nohy (4 x)</b>	Odpružené nohy pro klidný chod bez vibrací. Lze zakoupit prostřednictvím servisu GARDENA.	<b>č.v. 1753-00.901.00</b>

CZ

## 9. Technické údaje

<b>Typ</b>	<b>3000/4 eco (č.v. 1753)</b>
<b>Napětí/frekvence</b>	230 V AC/50 Hz
<b>Jmenovitý výkon</b>	650 W
<b>Napájecí kabel</b>	1,5 m H05-RNF
<b>Max. čerpané množství</b>	2800 l/h
<b>Max. tlak / Max. čerpací výška</b>	4,0 bar / 40 m
<b>Max. sací výška</b>	8 m
<b>Spínací tlak</b>	1,5 ± 0,1 bar
<b>Vypínací tlak eco / max.</b>	2,2/3,2 bar
<b>Přípustný vnitřní tlak (na výtlačné straně)</b>	6 bar
<b>Hmotnost</b>	13,6 kg
<b>Rozměry (D x Š x V)</b>	45 cm x 29 cm x 62 cm
<b>Hladina hluku <math>L_{WA}</math> (měřeno/zaručeno)</b>	78,5 dB(A)/81 dB(A)
<b>Nejistota <math>K_{WA}</math></b>	2,2 dB(A)

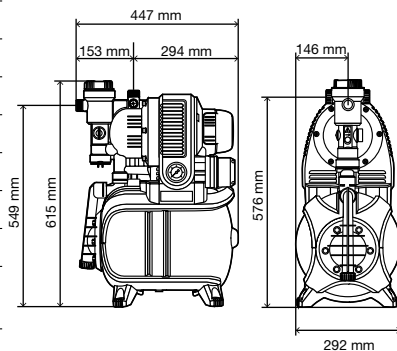

## 10. Servis/Záruka

### Záruka:

V případě uplatnění záruky jsou pro vás servisní práce zdarma.

GARDENA poskytuje na tento výrobek 2 roky záruky (ode dne prodeje). Tato záruka se vztahuje na všechny podstatné nedostatky přístroje, které byly prokazatelně způsobeny vadami materiálu nebo chybami při výrobě. Záruka je zajišťována dodáním náhradního funkčního přístroje nebo bezplatnou opravou zaslaného přístroje podle naší volby, jsou-li zaručeny následující podmínky:

- S přístrojem se zacházelo odborně a dle doporučení návodu k používání.
- Nedošlo k pokusu o opravu přístroje prodejcem ani třetí osobou.

Díly podléhající opotřebení – oběžné kolo a filtr jsou ze záruky vyloučeny.

Tato záruka poskytovaná výrobcem se netýká nároků na záruku existujících vůči obchodníkovi příp. prodejci.

V případě uplatnění záruky pošlete, prosím, vyplaceně vadný přístroj s kopií prodejního dokladu a s popisem závady na adresu servisu, která je uvedena na zadní straně. Po provedení opravy vám přístroj zdarma pošleme zpět.

### Smluvní servisní střediska CZ:

NOBUR s.r.o.  
Průmyslová 14/1515  
110 00 Praha 10  
tel.: 242 405 291  
fax: 242 405 293  
email.: servis@nobur.cz  
www.nobur.cz

Milan Záhumenský – JIRAMI  
Lidická 18  
715 00 Ostrava-Vítkovice  
tel.: 596 615 037  
mobil.: 603 519 774  
fax: 595 626 557  
email.: jirami@seznam.cz  
www.jirami.cz

Ing. Tomáš Vajčner  
Vlárská 22  
627 00 Brno  
tel.: 731 150 017  
email.: prodej@egardena.cz  
www.egardena.cz

KIS PLUS v.o.s.  
Želetická 305/3  
412 01 Litoměřice  
tel.: 416 715 511, 416 715 523  
fax: 416 739 115  
email.: info@kisplus.cz  
www.kisplus.cz

CZ

# GARDENA Domáca vodáreň 3000/4 eco



**Toto je preklad nemeckého originálneho návodu na obsluhu.** Prečítajte si, prosím, starostlivo návod na obsluhu a dbajte na pokyny v ňom uvedené. Na základe tohto Návodu na obsluhu sa oboznámte s výrobkom, jeho správnym používaním, ako aj bezpečnostnými upozoreniami.



Z bezpečnostných dôvodov nesmú výrobok používať deti a mladiství do veku 16 rokov, ako aj osoby, ktoré si neprečítali tento Návod na obsluhu. Osoby s obmedzenými fyzickými alebo psychickými schopnosťami smú tento výrobok používať iba pod dohľadom oprávnenej osoby alebo ak s ňou boli s výrobkom oboznámení. Deti musia byť pod dozorom, aby sa zabezpečilo, že si s výrobkom nehrajú.

→ Návod na obsluhu starostlivo uschovajte.

## Obsah:

1. Možnosti použitia vašej domácej vodárne GARDENA . . . . .	128
2. Bezpečnostné upozornenie . . . . .	129
3. Uvedenie do prevádzky . . . . .	130
4. Obsluha . . . . .	131
5. Odstavenie z prevádzky . . . . .	132
6. Údržba . . . . .	132
7. Odstraňovanie porúch . . . . .	133
8. Ponúkané príslušenstvo . . . . .	135
9. Technické údaje . . . . .	135
10. Servis/Záruka . . . . .	136

SK

## 1. Možnosti použitia vašej domácej vodárne GARDENA

### Riadne používanie:

Domáca vodáreň GARDENA je určená na súkromné použitie v domácnostiach a v záhrade, nie je určená na to, aby sa používala na zásobovanie zavlažovacích prístrojov a systémov vo verejných záhradných zariadeniach.

### Prepravované kvapaliny:

Domáce vodárne GARDENA možno používať na dodávku dažďovej vody, vodovodnej vody a vody obsahujúcej chlór pre bazény.

### Upozornenie:



**Domáca vodáreň GARDENA nie je určená na trvalú prevádzku (napr. v priemyselnej prevádzke alebo na účely trvalej cirkulácie vody). Taktiež nie je možné prečerpávať leptavé, ľahko horľavé, agresívne alebo výbušné látky (napr. benzín, petrolej, nitrórastoky), slanú vodu či potraviny. Teplota čerpaného média nesmie byť vyššia než 35 °C.**

## 2. Bezpečnostné upozornenie

### Bezpečnosť elektrických zariadení



**NEBEZPEČENSTVO!**  
Zásah elektrickým prúdom!

Hrozí nebezpečenstvo úrazu elektrickým prúdom!

→ **Pred plnením, odstavením z prevádzky, pri odstraňovaní porúch a pred údržbou sieťovú zástrčku vyťahnite zo zásuvky.**

Pozor: Používanie vášho čerpadla je prípustné len vtedy, keď je čerpadlo prevádzkované cez prúdový chránič (DIN VDE 0100-702).

Čerpadlo je nutné inštalovať na bezpečnom mieste, chránenom proti zaplaveniu a zaistiť proti pádu.

Ako doplnkovú poistku je možné použiť prípustný osobný ochranný spínač.

→ Kontaktujte prosím príslušnú energetickú spoločnosť.

Údaje na typovom štítku prístroja sa musia zhodovať s parametrami prúdu zo siete.

Káble pre pripojenie do siete a predĺžovacie káble nesmú mať podľa normy DIN VDE 0620 menší prierez než je prierez gumových hadíc označených skratkou H07 RNF.

Chrňte káble pred horúčavou, olejom a ostrými hranami.

Napájací kábel nepoužívajte na prepravu čerpadla. Zástrčku nevyťahujte zo zásuvky za kábel.

### V Rakúsku

V Rakúsku musí elektrické pripojenie zodpovedať predpisu ÖVE-EM 42, T2 (2000)/1979 § 22 v súlade s 2022.1. Podľa neho musia byť čerpadlá na použitie pri bazénoch a záhradných jazierkach napájané výhradne s použitím oddeľovacieho transformátora.

→ V prípade otázok sa, prosím, obráťte na elektrotechnický servis.

### Vo Švajčiarsku

Vo Švajčiarsku musia byť prístroje s premenlivým osadením, určené na použitie vonku, pripojené cez ochranný prúdový spínač.

### Všeobecné pokyny



Hrozí nebezpečenstvo úrazu horúcou vodou!

V prípade, že je poškodený tlakový spínač alebo je v sacom potrubí nedostatočný prívod vody, môže sa voda nachádzajúca sa v čerpadle silne prehriať a horúca voda môže byť pri výstupe z čerpadla príčinou zranení.

Čerpadlo je vybavené tepelnou poistkou, ktorá ho pri vysokej teplote vody vypne (cca. 65 °C).

→ **Po vypnutí v dôsledku teploty odpojte čerpadlo od siete prostredníctvom domovej poistky, vodu nechajte vychladnúť (cca. 10 – 15 min.) a pred opätovným uvedením do prevádzky zabezpečte na saní dostatočný prívod vody.**

→ Pred zapnutím skontrolujte, či čerpadlo (najmä napájacie káble a zástrčka) nie je poškodené.

Poškodené čerpadlo nezapínajte.

→ V prípade poruchy alebo poškodenia nechajte čerpadlo skontrolovať v servisnom oddelení GARDENA či autorizovaným odborníkom.

Nepoužívajte čerpadlo za daždivého počasia ani vo vlhkom či mokrom prostredí.

Dbajte nato, aby koniec sacej hadice vždy ležal v čerpanom médiu, zabránite tak chodu nasucho.

Čerpadlo nesmie pracovať nasucho ani s uzavretým kohútom na sacom potrubí.

→ Pred každým zapnutím čerpadla naplňte čerpadlo čerpanou kvapalinou až po plniaci otvor (cca 2 až 3 l)!

Piesok a iné hrubé častice vedú k rýchlejšiemu opotrebeniu a zníženiu výkonu čerpadla.

Pri použití čerpadla na zásobovanie domácnosti vodou je nutné dodržiavať miestne predpisy Správy vodovodov a kanalizácií. Okrem toho treba dodržiavať ustanovenia DIN 1988.

→ V prípade potreby sa s otázkami obráťte na miestnu odbornú inštalačnú prevádzku.

### 3. Uvedenie do prevádzky

#### Inštalácia domácej vodárne:

Miesto inštalácie musí byť pevné a suché, umožňujúce bezpečné postavenie domácej vodárne.

→ Domácú vodáreň postavte k čerpanému médiu v bezpečnej vzdialenosti.

Čerpadlo sa musí namontovať na mieste s obmedzenou vlhkosťou vzduchu a s dostatočným vetraním v dosahu vetracej štrbiny. Vzdialenosť od stien musí predstavovať minimálne 5 cm. Cez vetraciu štrbinu sa nesmie nasať žiadna nečistota (napr. piesok alebo zem).

#### Domáca vodovodná sieť, pevná inštalácia:

→ Domácú vodáreň je možné upevniť k pevnej podložke ② priskrutkovaním všetkých štyroch pätičiek ①.

Alternatívne je možné, prostredníctvom servisu GARDENA, obdržať ako doplnkové príslušenstvo odpružené pätky (č.v. 1753-00.901.00) pre zabezpečenie kludného chodu bez vibrácií.

Domácú vodáreň postavte tak, aby ste mohli pod vypúšťaciu skrutku ③ umiestniť záchytnú nádobu dostatočnej veľkosti na vyprázdnenie čerpadla alebo zariadenia.

Inštalujte čerpadlo podľa možnosti vyššie ako je vodná hladina, z ktorej sa bude čerpať voda. Ak to nie je možné, nainštalujte medzi čerpadlo a saciu hadicu uzatvárací ventil, napr. pre čistenie zabudovaného filtra.

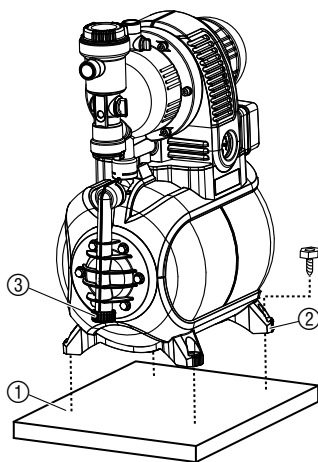

Pri pevnej inštalácii čerpadla v interiéri pre dodávku vody v domácnosti nesmiete domácú vodáreň za účelom redukcie hlučnosti a prevencie pred poškodeniami čerpadla tlakovými rázmi spájať pevne tuhými potrubiami (rúrami), ale pružnými gumovými vedeniami s potrubnou sieťou.

Pri inštalácii napevno použite na sacej i na tlakovej strane vhodné ventily. Dôležité je to napr. pri údržbárskych a čistiacich prácach alebo pri odstavení.

**Pripojovacie hrdlá na sacej a tlakovej strane sa môžu doťahovať napevno len ručne.**

#### Pripojenie hadice na sacej strane:

Použite saciu hadicu pre vákuovo pevné pripojenie napr.:

- GARDENA sacia súprava č.v. 1411/1418/1412 oder
- GARDENA sacia hadica pre kopané studne č.v. 1729.

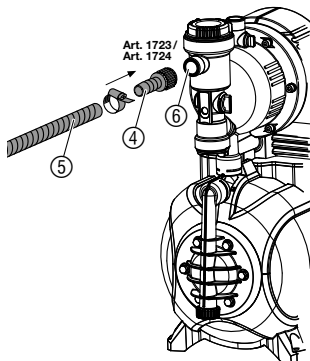

Na sacej strane nepoužívajte žiadne časti zástrčného systému pre hadice na vodu!

→ **Spojte saciu hadicu ⑤ s prípojom na sacej strane ⑥ čerpadla.**

Sacie hadice ⑤ bez závitového prípoja spojte so sacím prípojom čerpadla prostredníctvom pripojovacieho kusa (napr. č.v. 1723/1724) ④ a vzduchotesne zoskrutkujte.

Pre skrátenie doby opätovného nasávania čerpadla odporúčame použitie sacej hadice so spätnou klapkou, ktorá zabraňuje samovoľnému vypusteniu vody zo sacej hadice po vypnutí domácej vodárne.

Pri sacej výške nad 4 m, poistite prídavne upevnenie sacej hadice ⑤ (napr. uviazaním na drevený kolík), aby čerpadlo nebolo zaťažené hmotnosťou sacej hadice.

Pri veľmi jemnom znečistení čerpaného média odporúčame k zabudovanému filtru použiť prídavne **predradený filter GARDENA č.v. 1730 / 1731**.

#### Pripojenie hadice na výtláčnej strane:

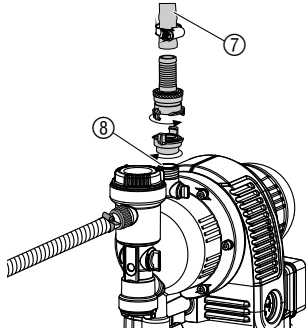

#### Upozornenie:

Použite tlakovú GARDENA hadicu, s priemerom 19 mm (3/4"), v spojení so závitovým dielom rýchlospojky GARDENA s vnútorným závitom 33,3 mm (G1), **č.v. 7109**, a sacou a tlakovou spojkou GARDENA, **č.v. 7120**, pre hadice s priemerom 19 mm (3/4") a tiež hadicovú spojku GARDENA, **č.v. 7192**.

**V žiadnom prípade na tento účel nepoužívajte sacie hadice.**

→ Tlakovú hadicu ⑦ pripojte na prípojku na výtláčnej strane ⑧.

→ Tip: Pri pevných potrubiach musíte toto inštalovať vzostupne, aby voda na výtláčnej strane mohla vtiecť späť do čerpadla.

## 4. Obsluha

#### Štart domácej vodárne:

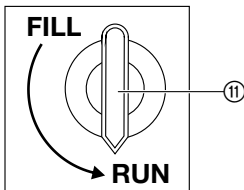
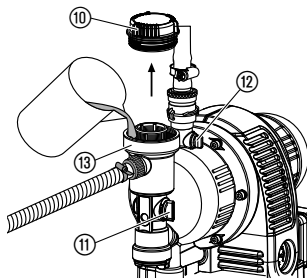
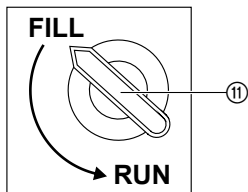

**NEBEZPEČENSTVO! Zásah elektrickým prúdom!**

→ Pred plnením vytiahnite sieťovú zástrčku.

**POZOR! Chod čerpadla nasucho!**

→ Pred každým zapnutím naplňte čerpadlo čerpanou kvapalinou až po plniaci otvor (cca 2 až 3 l), aby nebežalo nasucho.

1. Povoľte kryt ⑩ filtračnej komory rukou.
2. Otočný spínač ⑪ prepnite do polohy **FILL**.  
*Vstavaný spätný ventil sa otvorí.*
3. Otvorte ⑫ odvzdušnenie.
4. Ak sú na tlakovej strane zabudované ventily (pripojené spotrebiče, stop-ventil, a pod.), otvorte ich a vyprázdňte zbytok vody z tlakovej hadice, aby pri plnení a saní mohol unikáť vzduch.
5. Čerpané médium naplňte pomaly cez plniaci hrdlo ⑬ (cca 2 až 3 l), až kým nevyteká voda cez odvzdušňovací otvor ⑭.
6. Veko ⑩ komory filtra opäť rukou utiahnite až nadoraz.
7. **Uzatvorte odvzdušnenie ⑫ a otočný spínač ⑪ otočte na RUN.**
8. **Sieťovú zástrčku zasuňte do sieťovej zásuvky 230 V AC. Pozor! Čerpadlo sa okamžite rozbehne !**

Po dosiahnutí maximálneho tlaku sa čerpadlo automaticky vypne. Pri poklese tlaku pod úroveň minimálneho tlaku v dôsledku odberu vody sa čerpadlo automaticky zapne.

SK

Uvedenú maximálnu samonasávaciu výšku 8 m môžete dosiahnuť len vtedy, pokiaľ je čerpadlo naplnené plniacim otvorom ⑩ až po okraj a tlakovú hadicu pritom i v priebehu samonasávania držíte nahor, takže čerpané médium nemôže z čerpadla cez tlakovú hadicu uniknúť. Pokiaľ je hadica so spätnou klapkou nemusíte ju držať nahor.

#### ECO-spínač:



Pre úsporu energie (do 15 %) je možné, podľa typu použitia, plynule regulovať vypínací tlak čerpadla medzi **ECO** a **MAX**. (Tlakový rozdiel medzi **ECO** a **MAX** je približne 1 bar).

→ **ECO**-otočný spínač ⑭ nastavte do požadovanej polohy.

#### Upozornenie pre použitie s postrekovačom:

V závislosti od prietokového množstva postrekovača môže pri automatickom zapínaní a vypínaní čerpadla dochádzať k nepravidelnému zavlažovaniu.

## 5. Odstavenie z prevádzky

#### Skladovanie:



V prípade nebezpečenstva mrazu domácu vodáreň vyprázdňte a uložte na miesto, ktoré je pred mrazom chránené. Miesto uloženia musí byť neprístupné deťom.

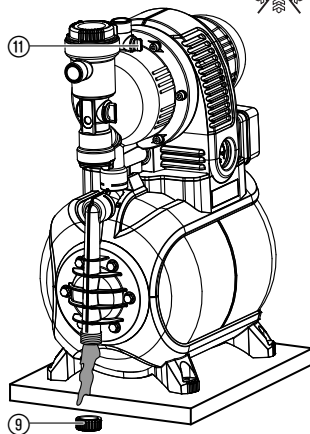

1. Vytiahnite sieťovú zástrčku čerpadla.
2. Otočný spínač ⑪ prepnite do polohy **FILL**.
3. Otvorte spotrebiče na tlakovej strane.
4. Odskrutkujte uzatváraciu zátku ⑨ a vodu vypustite.
5. Domáci vodovodný automat uložte na mieste chránenom pred mrazom a v suchu.

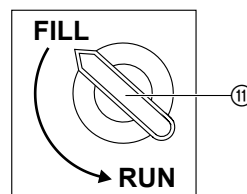

#### Likvidácia: (podľa RL2002/96/EG)



Prístroj nie je možné vyhodiť do normálneho domového odpadu, ale jeho likvidácia musí byť vykonaná odborne.

→ Dôležité: prístroj zlikvidujte prostredníctvom Vášho komunálneho likvidačného strediska.

## 6. Údržba



**NEBEZPEČENSTVO! Zásah elektrickým prúdom!**

→ Pred začatím údržby odpojte sieťovú zástrčku.

### Čistenie sací filter:

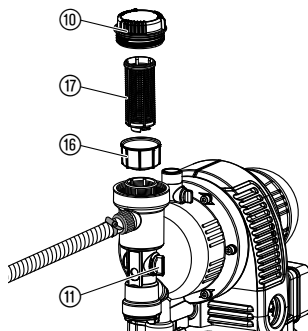

1. Otočte otočný spínač ⑪ na RUN.
2. Prípadne uzavrite všetky ventily na sacej strane.
3. Vyskrutkujte veko ⑩ filtračnej komory.
4. Vytiahnite filtračnú jednotku ⑬ ⑭ zvisle nahor.
5. Pevne pridržiajte miskú ⑮, pootočte filter ⑰ proti chodu hodinových ručičiek A a vytiahnite B (bajonetový uzáver).
6. Vyčistite miskú ⑮ pod tečúcou vodou a filter ⑰ očistite napr. jemnou kefkou.
7. Namontujte filter v opačnom poradí späť.

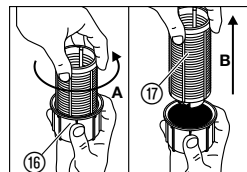
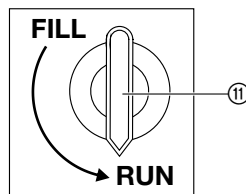

### Čistenie spätného ventilu:

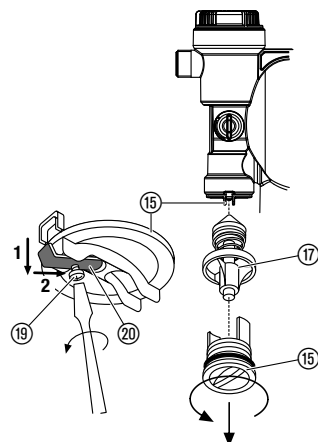

1. Otočte otočný spínač ⑪ na FILL.
2. Prípadne uzavrite všetky ventily na sacej strane.
3. Otvorte všetky odberné miesta, aby bola výtlačná strana bez tlaku.
4. Odskrutkujte uzatváraciu zátku ⑨ a vypustite vodu (pozri 5. Odstavenie z prevádzky "Skladovanie").
5. Vyskrutkujte skrutku ⑲ spolu s držiakom ⑳.
6. Rovnako vyskrutkujte veko ⑮ spätného ventilu (prípadne použite vhodný nástroj).
7. Vyberte telo ventilu ⑱ a vyčistite ho pod tečúcou vodou.
8. Montáž vykonajte v opačnom slede.
9. Domácu vodáreň znovu naštartujte (pozri 4. Obsluha).

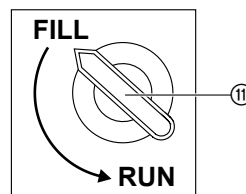

SK

## 7. Odstraňovanie porúch



**NEBEZPEČENSTVO! Zásah elektrickým prúdom!**

→ Pred odstraňovaním porúch vytiahnite sieťovú zástrčku.

Práce na elektrickej časti môže vykonávať len servis GARDENA.

### Porucha

Čerpadlo nenasáva.

### Možná príčina

Otočný spínač neotáčajte na RUN.

Čerpadlo nasáva v mieste pripojenia na strane satia falošný vzduch.

### Odstránenie

→ Čerpadlo znovu naštartujte (pozri 4. Obsluha).

→ Skontrolujte všetky pripojenia na strane satia a podľa potreby ich vzduchotesne utesnite.

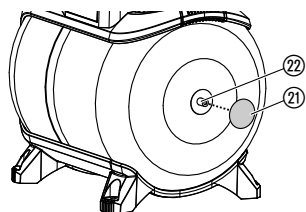

Porucha	Možná príčina	Odstránenie
<b>Čerpadlo nenasáva.</b>	Čerpadlo nie je dostatočne naplnené prepravovanou kvapalinou.	→ Naplňte čerpadlo a zabezpečte, aby voda mohla vtiect späť do výtláčného potrubia (pozri 4. Obsluha).
	Na tlakovej strane nemôže uniknúť vzduch, lebo sú uzavreté miesta odberu.	→ Otvorte miesta odberu na tlakovej strane.
	Koniec sacej hadice nie je vo vode, spätná klapka na konci sacej hadice chýba alebo je netesná, sacia hadica je zalomená, prírody sú netesné alebo je upchatý sací filter.	→ Skontrolujte tesnosť celej sacej hadice od miesta satia až k čerpadlu a prípadné netesnosti opravte. Zabezpečte prívod vody na sacej strane. Príp. vyčistite sací filter.
<b>Motor čerpadla sa nespustí alebo sa počas prevádzky náhle zastaví.</b>	Sieťová zástrčka nie je zasunutá.	→ Sieťovú zástrčku zasuňte do sieťovej zásuvky (230 V AC).
	Výpadok prúdu.	→ Skontrolujte poistku a vedenie.
	Tepelný spínač aktivovaný (teleso čerpadla je prehriate).	→ Zabezpečte dostatočné vetranie a nechajte čerpadlo cca 15 min vychladnúť. Sieťovú zástrčku čerpadla odpojiť a potom čerpadlo nanovo naštartovať (pozri 4. Obsluha).
<b>Motor čerpadla beží, ale dodávané množstvo alebo tlak sa náhle zníži.</b>	Netesnosť na strane satia.	→ Opravte netesnosť.
	Na sacej strane príliš malé množstvo vody.	→ Priškrťte čerpadlo na tlakovej strane, aby sa dodávané množstvo na strane satia prispôsobilo tlakovej strane.
	Sací filter, spätný ventil alebo spätná klapka na konci sacej hadice sú upchaté.	→ Vyčistite sací filter, spätný ventil alebo spätnú klapku.
<b>Čerpadlo sa pričasto zapína a vypína.</b>	Lekáže na tlakovej strane.	→ Skontrolujte, či sa na tlakovej strane vyskytujú lekáže, prípadne ich odstráňte.
	Tlak v tlakovej nádobe je prinízky.	→ Doplníte vzduch do zásobníka (pozri nižšie).
	Je poškodená membrána tlakovej nádoby.	→ Kontaktujte servis firmy GARDENA.
	Otočný spínač nie je v polohe <b>RUN</b> .	→ Otočný spínač prepnite do polohy <b>RUN</b> .

**Doplnenie vzduchu v zásobníku:**

Tlak v zásobníku musí byť približne 1,6 baru.

Na doplnenie vzduchu je potrebné vzduchové čerpadlo/zariadenie na plnenie pneumatík (manometer).

1. Odskrutkujte ochranné veko ②1.
2. Vzduchové čerpadlo/zariadenie na plnenie pneumatík pripojte k ventilu tlakovej nádoby ②2 a plňte vzduch, kým údaj tlaku na vzduchovom čerpadle/zariadení na plnenie pneumatík nebude približne 1,6 baru.
3. Znovu naskrutkujte ochranné veko ②1.



Pri iných poruchách Vás žiadame, obrátiť sa na servis GARDENA.  
Opravy môžu byť vykonávané len na servisných miestach GARDENA alebo odbornými pracovníkmi autorizovanými GARDENOU.

## 8. Ponúkané príslušenstvo

<b>GARDENA sacia hadica</b>	Odolná voči zalomeniu a podtlaku, podľa výberu s možnosťou dodania ako metrový tovar s priemerom 19 mm (3/4")-, 25 mm (1")- alebo 32 mm (5/4") bez pripojovacích armatúr alebo vo fixnej dĺžke č.v. 1411 / 1418 kompletne s pripojovacími armatúrami.	
<b>GARDENA pripojovacie kusy</b>	Pre vákuovo pevné pripojenie sacej hadice dodávanej ako metrový tovar.	<b>č.v. 1723 / 1724</b>
<b>GARDENA sací filter so spätnou klapkou</b>	K vybaveniu sacej hadice predávané ako metrový tovar.	<b>č.v. 1726 / 1727</b>
<b>GARDENA predfilter na čerpadlá</b>	Doporučujeme predovšetkým pri čerpaní kvapalín s obsahom piesku.	<b>č.v. 1730 / 1731</b>
<b>GARDENA sacia hadica pre kopané studne</b>	Pre vakuovo pevné pripojenie čerpadla na kopané studne alebo pevné rúrky. Dĺžka 0,5 m. S obojstranným vnútorným závitom 33,3 mm (G 1).	<b>č.v. 1729</b>
<b>Odpružené pätky GARDENA (4 x)</b>	Odpružené pätky, vhodné pre kľudný chod bez vibrácií. Možnosť objednania prostredníctvom servisu GARDENA.	<b>č.v. 1753-00.901.00</b>

SK

## 9. Technické údaje

<b>Typ</b>	<b>3000/4 eco (č.v. 1753)</b>
<b>Napätie/frekvencia</b>	230 V AC/50 Hz
<b>Menovitý výkon</b>	650 W
<b>Prípojný kábel</b>	1,5 m H05-RNF
<b>Max. čerpané množstvo</b>	2800 l/h
<b>Max. tlak / Max. čerpacia výška</b>	4,0 bar / 40 m
<b>Maximálna sacia výška</b>	8 m
<b>Zapínací tlak</b>	1,5 ± 0,1 bar
<b>Vypínací tlak eco / max.</b>	2,2 / 3,2 bar
<b>Prípustný vnútorný tlak (na výtlačnej strane)</b>	6 bar
<b>Hmotnosť</b>	13,6 kg
<b>Rozmery (D x Š x V)</b>	45 cm x 29 cm x 62 cm
<b>Hladina hluku L<sub>WA</sub> (merané/zaručené)</b>	78,5 dB(A)/81 dB(A)
<b>Neistota K<sub>WA</sub></b>	2,2 dB(A)

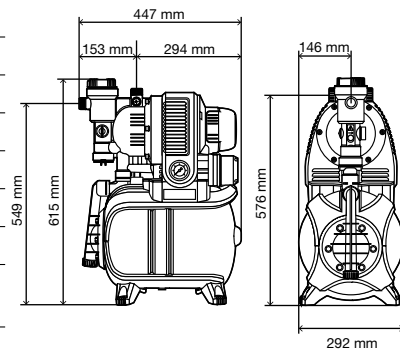

## 10. Servis / Záruka

### Záruka:

V prípade udalostí, na ktoré sa vzťahuje záruka, sú pre vás servisné úkony bezplatné.

GARDENA poskytuje na tento výrobok záruku v trvaní 2 roky (od dátumu predaja). Táto záruka sa vzťahuje na všetky podstatné nedostatky prístroja, ktoré boli preukázateľne spôsobené vadami materiálu alebo chybami pri výrobe. Záruka je zabezpečovaná dodaním náhradného funkčného prístroja alebo bezplatnou opravou zaslaného prístroja podľa našej voľby, ak sú splnené nasledujúce podmienky:

- S prístrojom sa zachádzalo riadne a podľa doporučení v návode na použitie.
- Nedošlo k pokusu o opravu prístroja predajcom ani treťou osobou. Opotrebitelné súčiastky obežné koliesko a filter nie sú zahrnuté do záruky.

Táto záruka poskytovaná výrobcom sa netýka nárokov na záruku existujúcich voči obchodníkovi príp. predajcovi.

V prípade uplatnenia záruky nám, prosím, pošlite vadný prístroj spolu s kópiou dokladu o nákupe a popisom závady vyplatené na adresu servisu. Nevyplatené zásielky nám nebudú doručené. Po vykonaní opravy vám prístroj zdarma zašleme späť.

### Zmluvné servisné strediská SK:

T – L s.r.o.  
Fedinová 6-8  
851 01 Bratislava  
tel.: 02/63838971  
fax.: 02/63533312  
email.: info@tlba.sk  
www.tlba.sk

DAES, s.r.o  
Košická 4  
010 01 Žilina  
tel.: 415 650 881  
fax: 415 650 880  
email.: servis@daes.sk  
www.daes.sk

Bohumil Herel – KOVO HEREL  
Pod Salašom 217  
958 01 Partizánske  
tel.: 387 492 327  
fax: 387 494 718  
email.: kovoherel@gmail.com

**Pumpenkennlinie**  
**Performance characteristics**  
**Courbe de performance**  
**Prestatiegrafiek**  
**Kapacitetskurva**  
**Ydelses karakteristika**  
**Pumpun ominaiskäyrä**  
**Pumpekarakteristikk**  
**Curva di rendimento**  
**Curva caracteristica de la bomba**  
**Características de performance**  
**Charakterystyka pompy**  
**Szivattyú-jelleggörbe**  
**Charakteristika čerpadla**  
**Charakteristiky čerpadla**  
**Χαρητηριστικό διάγραμμα**  
**Характеристика насоса**  
**Karakteristika črpalke**  
**Obilježja pumpe**  
**Karakteristika pumpe**  
**Крива характеристики насоса**  
**Characteristică pompi**  
**Pompa karakter eğrisi**  
**Помпена характеристика**  
**Fuqia e pompës**  
**Pumba karakteristik**  
**Siurblio charakteristinė kreivė**  
**Sūkņa raksturlīkne**

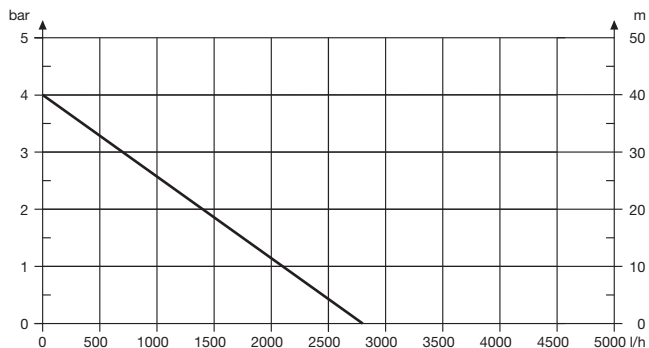

**D Produkthaftung**

Wir weisen ausdrücklich darauf hin, dass wir nach dem Produkthaftungsgesetz nicht für durch unsere Geräte hervorgerufene Schäden einzustehen haben, sofern diese durch unsachgemäße Reparatur verursacht oder bei einem Teileaustausch nicht unsere originale GARDENA Teile oder von uns freigegebene Teile verwendet wurden und die Reparatur nicht vom GARDENA Service oder dem autorisierten Fachmann durchgeführt wird. Entsprechendes gilt für Ergänzungsteile und Zubehör.

**GB Product Liability**

We expressly point out that, in accordance with the product liability law, we are not liable for any damage caused by our units if it is due to improper repair or if parts exchanged are not original GARDENA parts or parts approved by us, and, if the repairs were not carried out by a GARDENA Service Centre or an authorised specialist. The same applies to spare parts and accessories.

**F Responsabilité**

Nous vous signalons expressément que GARDENA n'est pas responsable des dommages causés par ses appareils, dans la mesure où ces dommages seraient causés suite à une réparation non conforme, dans la mesure où, lors d'un échange de pièces, les pièces d'origine GARDENA n'auraient pas été utilisées, ou si la réparation n'a pas été effectuée par le Service Après-Vente GARDENA ou l'un des Centres SAV agréés GARDENA. Ceci est également valable pour tout ajout de pièces et d'accessoires autres que ceux préconisés par GARDENA.

**NL Productaansprakelijkheid**

Wij wijzen er nadrukkelijk op, dat wij op grond van de wet aansprakelijkheid voor producten niet aansprakelijk zijn voor schade ontstaan door onze apparaten, indien deze door onvakkundige reparatie veroorzaakt zijn, of er bij het uitwisselen van onderdelen geen gebruik gemaakt werd van onze originele GARDENA onderdelen of door ons vrigegeven onderdelen en de reparatie niet door de GARDENA technische dienst of de bevoegde vakman uitgevoerd werd. Ditzelfde geldt voor extra-onderdelen en accessoires.

**S Produktansvar**

Tillverkaren är inte ansvarig för skada som orsakats av produkten om skadan beror på att produkten har reparerats felaktigt eller om, vid reparation eller utbyte, andra än Original GARDENA reservdelar har använts. Samma sak gäller för kompletteringsdelar och tillbehör.

**DK Produktansvar**

Vi gør udtrykkeligt opmærksom på, at vi i henhold til produktansvarsloven ikke er ansvarlige for skader forårsaget af vores udstyr, såfremt det sker på grund af uautoriserede reparationer eller hvis dele er skiftet ud og der ikke er anvendt originale GARDENA dele eller dele godkendt af os, eller hvis reparationerne ikke er udført af GARDENA-service eller en autoriseret fagmand. Det samme gælder for ekstra udstyr og tilbehør.

**FI Tuotevastuu**

Korostamme nimenomaan, että tuotevastuulain nojalla emme ole vastuussa laitteistamme johtuneista vahingoista, mikäli nämä ovat aiheutuneet epäasianmukaisesta korjauksesta tai osia vaihdettaessa ei ole käytetty alkuperäisiä GARDENA-varaosia tai hyväksymiämme osia ja korjauksen on suorittanut muu kuin GARDENA-huoltokeskus tai valtuuttamamme ammattihenkilö. Tämä pätee myös lisäksiin ja lisävarusteisiin.

**I Responsabilità del prodotto**

Si rende espressamente noto che, conformemente alla legislazione sulla responsabilità del prodotto, non si risponde di danni causati da nostri articoli se originati da riparazioni eseguite non correttamente o da sostituzioni di parti effettuate con materiale non originale GARDENA o comunque da noi non approvato e, in ogni caso, qualora l'intervento non venga eseguito da un centro assistenza GARDENA o da personale specializzato autorizzato. Lo stesso vale per le parti complementari e gli accessori.

**E Responsabilidad de productos**

Advertimos que conforme a la ley de responsabilidad de productos no nos responsabilizamos de daños causados por nuestros aparatos, siempre y cuando dichos daños hayan sido originados por arreglos o reparaciones indebidas, por recambios con piezas que no sean piezas originales GARDENA o bien piezas no autorizadas por nosotros, así como en aquellos casos en que la reparación no haya sido efectuada por un Servicio Técnico GARDENA o por un técnico autorizado. Lo mismo es aplicable para las piezas complementarias y accesorios.

**P Responsabilidade sobre o produto**

Queremos salientar que segundo a lei da responsabilidade do fabricante, nós não nos responsabilizaremos por danos causados pelo nosso equipamento, quando estes ocorrerem em decorrência de reparações inadequadas ou da substituição de peças por peças não originais da GARDENA, ou peças não autorizadas. A responsabilidade tornar-se-á nula também depois de reparações realizadas por oficinas não autorizadas pela GARDENA. Esta restrição valerá também para peças adicionais e acessórios.

**PL Odpowiedzialność za produkt**

Zwracamy Państwa uwagę, że nie ponosimy odpowiedzialności za uszkodzenia naszych maszyn, bądź szkody spowodowane ich wadliwym funkcjonowaniem, powstałe na skutek nieprawidłowo przeprowadzonych napraw lub użycia nieoryginalnych części zamiennych. Naprawy winny być przeprowadzane tylko przez punkty serwisowe Husqvarna lub autoryzowane serwisy. Dotyczy to również części uzupełniających i oprzyrządowania.

**H Termékszavatosság**

Nyomatékosan utalunk arra a tényre, hogy a termékszavatossági törvény szerint nem kell jótállást vállalnunk azokra a károkra, amelyek nem a mi készülékeink okoztak, ha ezeket szakszerűtlen javítás okozta vagy egy alkatrész kicserélésénél nem a mi eredeti GARDENA alkatrészeinket vagy általunk engedélyezett alkatrészeket használtak fel és a javítást nem a GARDENA szerviz vagy egy erre felhatalmazott szakember végezte. Használóképpen érvényes ez a kiegészítő alkatrészekre és tartozékokra is.

**CZ Odpovědnost za výrobek**

Výslovně upozorňujeme na to, že podle zákona o odpovědnosti za výrobek neneseme odpovědnost za škody způsobené našimi přístroji, pokud byly způsobené neodbornou opravou nebo použitím jiných než našich originálních náhradních dílů GARDENA nebo námi schválených dílů a neprovedením opravy servisem GARDENA nebo autorizovaným odborníkem. Odpovídající platí i pro doplňkové díly a příslušenství.

**SK Predmet záruky**

Upozorňujeme dôrazne na to, že podľa zákona o poskytovaní záruk nezodpovedáme za škody spôsobené našimi výrobkami, v prípade, že boli boli vyvolané neodbornými opravami, výmenou dielcov, ktoré nepatria k originálnym dielom GARDENA alebo neboli nami schválené a rovnako boli spôsobené servisnými zásahmi, ktoré neboli vykonané servisom GARDENA alebo autorizovaným odborníkom. Rovnako to platí pre doplnky a príslušenstvo.

**GR Ευθύνη για το προϊόν**

Σας υπενθυμίζουμε ρητά, ότι σύμφωνα με το νόμο περί ευθύνης για τα προϊόντα δεν ευθυνόμαστε για ενδεχόμενες βλάβες που προκαλούνται από τις συσκευές μας, εφόσον οφείλονται σε μία ακατάλληλη επισκευή ή σε μια αντικατάσταση τμημάτων για την οποία δεν έχουν χρησιμοποιηθεί τα πρωτότυπα ανταλλακτικά της GARDENA ή τα από μας εγκεκριμένα ανταλλακτικά και σε περίπτωση που δεν εκτελείται η επισκευή από το Τμήμα Εξυπηρέτησης Πελατών της GARDENA ή από έναν εξουσιοδοτημένο εξειδικευμένο τεχνίτη. Το ίδιο ισχύει για εξαρτήματα και συμπληρωματικά τμήματα.

**SLD Jamstvo za izdelek**

Pismo no poudarjamo, da po zakonu jamstva za izdelek nismo odgovorni za škodo, ki bi nastala zaradi upora-be našega izdelka, prav tako tudi ne za škodo ki bi nastala zaradi nepravilnega popravila izdelka ali pri napačni zamenjavi delov, ki niso originalni deli GARDENA ali pri uporabi z naše strani potrjenih delov, ki pa niso bili vgrajeni v servisu GARDENA ali v naši pooblašteni servisni službi. Enako velja tudi za nadomestne dele in opremo.

**RO Responsabilitatea legala a produsului**

Menționăm în mod expres ca, în concordanță cu responsabilitatea legală a produsului, nu suntem răspunzători de nici un accident provocat de produsele noastre dacă se datorează reparării necorespunzătoare sau dacă piesele de schimb nu sunt originale GARDENA sau aprobate de GARDENA, sau dacă reparațiile nu au fost efectuate de un Centru de Service GARDENA sau un specialist autorizat. Aceleași prevederi se aplică și pieselor de schimb și accesoriilor.

**BG Отговорност за качество**

Изрично подчертаваме, че съгласно закона за отговорност за качество, ние не носим отговорност за вредите причинени от нашите уреди, ако същите са причинени от неправилен ремонт или при подмяната на части не са използвани оригинални части на GARDENA или части одобрени от нас и ремонта не е извършен от сервиз на GARDENA или оторизиран специалист. Същото важи за допълнителните части и принадлежности.

**EST Tootevastutus**

Juhime teie tähelepanu sellele, et tootevastutusseaduse kohaselt ei vastuta me meie seadmete poolt põhjustatud kahjude eest, kui need on tekkinud asjatundmatu paranduse tagajärjel või kui detaili vahetamisel ei kasutatud GARDENA originaalvaruosid ega meie poolt kasutada lubatud varuosid ja kui parandustööd ei ole teinud GARDENA klienditeenindusspetsialistid ega meie volitatud spetsialistid. Sama kehtib lisadetailide ja tarvikute kohta.

**LT Atsakomybė už produkciją**

Nurodome, kad remdamiesi Atsakomybės už produkciją įstatymu, neatsakome už nuostolius, sukeltus mūsų prietaisų, jei jie atsirado dėl netinkamo remonto, arba, jei keičiant dalis, buvo naudojamos neoriginalios GARDENA dalys arba dalys, kurių mes neleidome naudoti, o remontą atliko ne GARDENA servisas arba neįgaliotasis specialistas. Tas pats galioja papildomoms dalims ir priedams.

**LV Produkta atbildība**

Mēs skaidri norādām uz to, ka saskaņā ar Produkta atbildības likumu, mēs neatbildam par mūsu iekārtu radītiem zaudējumiem, ciktāl tos ir izraisījis neatbilstošs remonts vai daļu nomaiņa ar neoriģinālām GARDENA daļām vai ne ar mūsu norādītajām detaļām un remontu nav veicis GARDENA serviss vai pilnvarots speciālists. Tas pats attiecas uz papildinošajām daļām un piederumiem.

<p><b>D EG-Konformit�tserkl�ring</b> Der Unterzeichnete Husqvarna AB, 561 82 Huskvarna, Sweden best�tigt, dass die nachfolgend bezeichneten Ger�te in der von uns in Verkehr gebrachten Ausf�hrung die Anforderungen der harmonisierten EU-Richtlinien, EU-Sicherheitsstandards und produktspezifischen Standards erf�llen. Bei einer nicht mit uns abgestimmten �nderung der Ger�te verliert diese Erkl�rung ihre G�ltigkeit.</p>	<p><b>PL Deklaracja zgodno�ci Unii Europejskiej</b> Husqvarna AB, 561 82 Huskvarna, Sweden potwierdza, �e poni�ej okre�lone urz�dzenia w wersji oferowanej przez nas do sprzedazy spełniaj� wymagania zharmonizowanych dyrektyw Unii Europejskiej, standardu bezpiecze�stwa Unii Europejskiej i standardu specyficznego dla tego typu produkt�w. W przypadku zmiany urz�dzenia, która nie została z nami uzgodniona, niniejsza deklaracja traci moc obowi�zywania.</p>
<p><b>GB EU Declaration of Conformity</b> The undersigned Husqvarna AB, 561 82 Huskvarna, Sweden hereby certifies that, when leaving our factory, the units indicated below are in accordance with the harmonised EU guidelines, EU standards of safety and product specific standards. This certificate becomes void if the units are modified without our approval.</p>	<p><b>H EU-Megfelel�ségi nyilatkozat</b> Alulr�trott, a Husqvarna AB, 561 82 Huskvarna, Sweden igazolja azt, hogy az al�bbiakban megnevezett k�szl�lekek, az �ltalunk forgalomba hozott k�ivitelben teljesitik a harmoniz�ci�s EU-ir�nyelvek, az EU biztons�g szabv�nyok �s a term�kre jellemz� szabv�nyok k�vetelm�nyeit. Ha a k�szl�lekeken a mi beel�gyez�s�nk n�lk�l v�ltoztat�st v�geznek, akkor ez a nyilatkozat �rv�nyet veszti.</p>
<p><b>F Certificat de conformit� aux directives europ�ennes</b> Le constructeur, soussign� : Husqvarna AB, 561 82 Huskvarna, Sweden d�clare qu'� la sortie de ses usines le mati�riel neuf d�sign� ci-dessous �tait conforme aux prescriptions des directives europ�ennes �nonc�es ci-apr�s et conforme aux r�gles de s�curit� et autres r�gles qui lui sont applicables dans le cadre de l'Union europ�enne. Toute modification port�e sur ce produit sans l'accord express de GARDENA supprime la validit� de ce certificat.</p>	<p><b>CZ Prohl�šení o shod� EU</b> Podepsan� Husqvarna AB, 561 82 Huskvarna, Sweden potvrzuje, �e d�le uveden� p�stroje v n�mi do provozu uveden�m proveden� splňuj� po�adavky harmonizovan�ch sm�rnice EU, bezpe�nostn�ch norem EU a norem specifick�ch pro v�robek. P� n�mi neschv�len� zm�n� p�stroj� ztr�ci toto prohl�šení platnost.</p>
<p><b>NL EU-overeenstemmingsverklaring</b> Ondergetekende Husqvarna AB, 561 82 Huskvarna, Sweden bevestigt, dat de volgende genoemde apparaten in de door ons in de handel gebrachte uitvoering voldoen aan de eis van, en in overeenstemming zijn met de EU-richtlijnen, de EU-veiligheidsstandaard en de voor het product specifieke standaard. Bij een niet met ons afgestemde verandering aan de apparaten verliest deze verklaring haar geldigheid.</p>	<p><b>SK EU-Vyh�slenie o zhode</b> Ni�šie uveden� firma Husqvarna AB, 561 82 Huskvarna, Sweden vyhlasuje, �e uveden� zariadenia, ktor� sme uviedli na trh v ich vyhotoven� splňaj� po�iadavky harmonizovan�ch predpisov EU, bezpe�nostn�ch standardov EU a v�robnno-spezifick�ch standardov. Pri zmene zariadenia, ktor� nebola ods�hlasen� v�robcom stráca toto vyhl�sienie platnost.</p>
<p><b>S EU Tillverkarintyg</b> Undertecknad firma Husqvarna AB, 561 82 Huskvarna, Sweden intyggar h�rmed att nedan n�mnda produkter �verensst�mmer med EU:s direktiv, EU:s s�kerhetsstandard och produktspekifikation. Detta intyg upph�r att g�lla om produkten �ndras utan v�rt tillst�nd.</p>	<p><b>GR Δι�λωση Συμμ�ρφωσης προς τις Οδηγίες της ΕΕ</b> Η υπογραφοσα Husqvarna AB, 561 82 Huskvarna, Sweden δηλώνει, �τι τα �ληξ αναφερόμενα εκδι�όμενα απ� την εταιρία μας προϊόντα ανταποκρίνονται σε �λεξ τις εναρμοσμένες προδιαγραφ�ς της ΕΕ, στα π�ρτυπα ασφαλείας της ΕΕ και στα ειδικ� για το π�ρτυπο π�ρτυπα. Σε μ�ια μ� συμφωνημ�ν με την εταιρία μας τροποποίηση των συσκευ�ν αυτ� η δηλωση χ�νει την ισχ� της.</p>
<p><b>DK EU Overensstemmelse certificat</b> Undertegnede Husqvarna AB, 561 82 Huskvarna, Sweden bekr�fter hermed, at enheder listet herunder, ved afsendelse fra fabrikken, er i overensstemmelse med harmoniserede EU retningslinier, EU sikkerheds standarder og produkt specifikations standarder. Dette certificat tr�der ud af kraft hvis enhederne er �ndret uden vor godkendelse.</p>	<p><b>SLO EV-izjava o skladnosti</b> Podpisani proizvajalec »Husqvarna AB, 561 82 Huskvarna, Sweden« s podpisom potrjuje, da sled�ce opisana naprava, ki smo jo poslali na tr�i�e izpolnjuje zahteve harmoniziranih standardov ES-smernic, ES-varnostnih standardov in izdelku specifi�nih standardov. V primeru spremembe na napravi brez nasnega dovoljenja ta izjava izgubi svoj pomen in veljavnost.</p>
<p><b>FI EY-vaatimustenmukaisuusvakuutus</b> Allakirjoittanut Husqvarna AB, 561 82 Huskvarna, Sweden vakuuttaa, ett� allamainitut laitteet t�yttyv�t tehtaaltamme l�htiesiss�en yhdenmukaistettujen EY-direktiivien, EY-turvallisuusstandardien ja tuotekohtaisten standardien vaatimuksien. Laitteisiin tehty muutokset, joista ei ole sovittu kanssamme, johtavat t�m�n vakuutuksen raukeamiseen.</p>	<p><b>RO UE-Certificat de conformitate</b> Prin prezenta Husqvarna AB, 561 82 Huskvarna, Sweden, certifica faptul ca, in momentul in care produsul mentionat mai jos ies din fabrica sunt in concordanta cu directivele UE, standardele de siguranta UE si standardele specifice ale produsului UE. Acest certificat devine nul in cazul modificarii aparatului f�r� aprobarea noastr�.</p>
<p><b>I Dichiarazione di conformit� alle norme UE</b> La sottoscritta Husqvarna AB, 561 82 Huskvarna, Sweden certifica che il prodotto qui di seguito indicato, nei modelli da noi commercializzati, � conforme alle direttive armonizzate UE nonch� agli standard di sicurezza e agli standard specifici di prodotto. Qualunque modifica apportata al prodotto senza nostra specifica autorizzazione invalida la presente dichiarazione.</p>	<p><b>BG EC-Декларация за съответствие</b> Подписаната фирма Husqvarna AB, 561 82 Huskvarna, Sweden декларира, че описаните по-долу уреди, пуснати в продажба съгласно нашата спецификация, изпълняват изискванията на хармонизираните ЕС-директиви, ЕС-стандарти за безопасност и специфичните производствени стандарти. При промяна на уреда, която не е съгласувана с нас, тази декларация губи своята валидност.</p>
<p><b>E Declaraci�n de conformidad de la UE</b> El que suscribe Husqvarna AB, 561 82 Huskvarna, Sweden declara que la presente mercanc�a, objeto de la presente declaraci�n, cumple con todas las normas de la UE, en lo que a normas t�cnicas, de homologaci�n y de seguridad se refiere. En caso de realizar cualquier modificaci�n en la presente mercanc�a sin nuestra previa autorizaci�n, esta declaraci�n pierde su validez.</p>	<p><b>EST ELI vastavusdeklaratsioon</b> Allakirjutanu Husqvarna AB, 561 82 Huskvarna, Sweden kinnitab, et kirjeldatud seade vastab meie poolt riiglusse viidud kujul ELi harmoniseeritud direktiividele, ELi ohutusstandarditele ja tootega seotud standarditele. Meiega koosk�lastamata muudatuse tegemise korral seadmel kaotab see deklaratsioon kehtivuse.</p>
<p><b>P Certificado de conformidad de la UE</b> Os abaixo mencionados Husqvarna AB, 561 82 Huskvarna, Sweden Por este meio certificamos que ao sair da f�brica os aparelhos abaixo mencionados est�o de acordo com as directivas harmonizadas da UE, padr�es de seguran�a e de produtos espec�ficos. Este certificado ficar� nulo se as unidades forem modificadas sem a nossa aprova�o.</p>	<p><b>LT ES Atitikties deklaracija</b> Pasira�anti firma Husqvarna AB, 561 82 Huskvarna, Sweden patvirtina, kad �emiau nurodyti prietaisai ir j� modeliai, kuriuos paleidome i apyvart�, patenkina harmonizuotas ES direktyvas, ES saugumo standartus ir specifinius gaminio standartus. Atlikus bet kokį prietaiso pakeitim�, kuris n�ra suderintas su mumis, ši deklaracija praranda galiojim�.</p>
<p><b>LV ES-atbilst�bas deklaracija</b> Parakst�jusies Husqvarna AB, 561 82 Huskvarna, Sweden, V�cija apstiprina, ka sekojo�i apzīm�tās iek�rtas, kuras m�s izplat�m, sav� izpildījum� atbilst harmoniz�taj�m ES direktiv�m, ES dro�ibas standartiem un produkta specifiskajiem standartiem. Ar m�su neapstiprin�t�m izmaiņ�m iek�rt� š� deklaracija zaud� savu derīgumu.</p>	<p><b>LV ES-atbilst�bas deklaracija</b> Parakst�jusies Husqvarna AB, 561 82 Huskvarna, Sweden, V�cija apstiprina, ka sekojo�i apzīm�tās iek�rtas, kuras m�s izplat�m, sav� izpildījum� atbilst harmoniz�taj�m ES direktiv�m, ES dro�ibas standartiem un produkta specifiskajiem standartiem. Ar m�su neapstiprin�t�m izmaiņ�m iek�rt� š� deklaracija zaud� savu derīgumu.</p>







**Deutschland / Germany**

GARDENA GmbH  
Central Service  
Hans-Lorenser-Straße 40  
D-89079 Ulm  
Produktfragen:  
(+49) 731 490-123  
Reparaturen:  
(+49) 731 490-290  
service@gardena.com

**Albania**

COBALT Sh.p.k.  
Rr. Siri Kodra  
10005 Tirana

**Argentina**

Husqvarna Argentina S.A.  
Av. del Libertador 5954 -  
Piso 11 - Torre B  
(C1428ARP) Buenos Aires  
Phone: (+54) 11 5194 5000  
info.gardena@  
ar.husqvarna.com

**Armenia**

Garden Land Ltd.  
61 Tigran Mets  
00055 Yerevan

**Australia**

Husqvarna Australia Pty. Ltd.  
Locked Bag 5  
Central Coast BC  
NSW 2252  
Phone: (+61) (0) 2 4352 7400  
customer.service@  
husqvarna.com.au

**Austria / Österreich**

Husqvarna Austria GmbH  
Consumer Products  
Industriezeile 36  
4010 Linz  
Tel.: (+43) 732 77 01 01-90  
consumer.service@  
husqvarna.at

**Azerbaijan**

Firm Progress  
a. Aliyev Str. 26A  
1052 Baku

**Belgium**

GARDENA Belgium NV/SA  
Sterrebeekstraat 163  
1930 Zaventem  
Phone: (+32) 2 720 92 12  
Mail: info@gardena.be

**Bosnia / Herzegovina**

SILK TRADE d.o.o.  
Industrijska zona Bukva bb  
74260 Tešanj

**Brazil**

Husqvarna do Brasil Ltda  
Av. Francisco Matarazzo,  
1400 - 19º andar  
São Paulo - SP  
CEP: 05001-903  
Tel: 0800-112252  
marketing.br.husqvarna@  
husqvarna.com.br

**Bulgaria**

Хускварна България ЕООД  
Бул. „Андрей Ляпчев“ № 72  
1799 София  
Тел.: (+359) 02/9753076  
www.husqvarna.bg

**Canada / USA**

GARDENA Canada Ltd.  
100 Summerlea Road  
Brampton, Ontario L6T 4X3  
Phone: (+1) 905 792 93 30  
info@gardenacanada.com

**Chile**

Maquinarias Agroforestales  
Ltda. (Maga Ltda.)  
Santiago, Chile  
Avda. Chesterton  
# 8355 comuna Las Condes  
Phone: (+56) 2 202 4417  
Dalton@maga.cl  
Zipcode: 7560330  
Temuco, Chile  
Avda. Valparaíso # 01466  
Phone: (+56) 45 222 126  
Zipcode: 4780441

**China**

Husqvarna (China) Machinery  
Manufacturing Co., Ltd.  
No. 1355, Jia Xin Rd.,  
Ma Lu Zhen, Jia Ding Dist.,  
Shanghai  
201801  
Phone: (+86) 21 59159629  
Domestic Sales  
www.gardena.com.cn

**Colombia**

Husqvarna Colombia S.A.  
Calle 18 No. 68 D-31, zona  
Industrial de Montevideo  
Bogotá, Cundinamarca  
Tel. 571 2922700 ext. 105  
jairo.salazar@  
husqvarna.com.co

**Costa Rica**

Compania Exim  
Euroberoamericana S.A.  
Los Colegios, Moravia,  
200 metros al Sur del Colegio  
Saint Francis - San José  
Phone: (+506) 297 68 83  
exim\_euro@racsa.co.cr

**Croatia**

SILK ADRIA d.o.o.  
Josipa Lončara 3  
10090 Zagreb  
Phone: (+385) 1 3794 580  
silk.adria@zg.t-com.hr

**Cyprus**

Med Marketing  
17 Digeni Akritia Ave  
P.O. Box 27017  
1641 Nicosia

**Czech Republic**

Husqvarna Česko s.r.o.  
Türkova 2319/5b  
149 00 Praha 4 - Chodov  
Bezplatná infolinka:  
800 100 425  
servis@cz.husqvarna.com

**Denmark**

GARDENA / Husqvarna  
Consumer Outdoor Products  
Salgsafdeling Danmark  
Box 9003  
S-200 39 Malmø  
info@gardena.dk

**Dominican Republic**

BOSQUESA, S.R.L.  
Carretera Santiago Licey  
Km. 5 1/2  
Esquina Copal II  
Santiago, Dominican Republic  
Phone: (+809) 736-0333  
joserbosquesa@claro.net.do

**Ecuador**

Husqvarna Ecuador S.A.  
Arupos E1-181 y 10 de Agosto  
Quito, Pichincha  
Tel. (+593) 22800739  
francisco.jacome@  
husqvarna.com.ec

**Estonia**

Husqvarna Eesti OÜ  
Consumer Outdoor Products  
Kesk tee 10, Aaviku küla  
Rae vald  
Harju maakond  
75305 Estonia  
kontakt.etj@husqvarna.ee

**Finland**

Oy Husqvarna Ab  
Consumer Outdoor Products  
Lauttarhankatu 8 B / PL 3  
00581 HELSINKI  
info@gardena.fi

**France**

GARDENA France  
Immeuble Exposit  
9-11 allée des Pierres Mayettes  
ZAC des Barbanniers, B.P. 99  
-F- 92232 GENNEVILLIERS  
cedex  
Tel.: (+33) 01 40 85 30 40  
service.consommateurs@  
gardena.fr

**Georgia**

ALD Group  
Beliashvili 8  
1159 Tleilisi

**Great Britain**

Husqvarna UK Ltd  
Preston Road  
Aycliffe Industrial Park  
Newton Aycliffe  
County Durham  
DL5 6UP  
info.gardena@  
husqvarna.co.uk

**Greece**

HUSQVARNA ΕΛΛΑΣ Α.Ε.Β.Ε.  
Υπ/μκ Ηφείστου 33Α  
Β. Πε. Κορωπίου  
194 00 Κορωπί Αττικής  
V.A.T. EL094094640  
Phone: (+30) 210 6620225  
info@husqvarna-consumer.gr

**Hungary**

Husqvarna Magyarország Kft.  
Ezred u. 1-3  
1044 Budapest  
Telefon: (+36) 1 251-4161  
vevoszolgalat.husqvarna@  
husqvarna.hu

**Iceland**

Ö. Johnson & Kaaber  
Tunguhalsi 1  
110 Reykjavik  
ooj@ojk.is

**Ireland**

Husqvarna UK Ltd  
Preston Road  
Aycliffe Industrial Park  
Newton Aycliffe  
County Durham  
DL5 6UP  
info.gardena@  
husqvarna.co.uk

**Italy**

Husqvarna Italia S.p.A.  
Via Como 72  
23868 VALMADRERA (LC)  
Phone: (+39) 0341.203.111  
info@gardenaitalia.it

**Japan**

KAJUICHI Co. Ltd.  
Sumitomo Realty &  
Development Kojimachi  
BLDG., 8F  
5-1 Nibanryo  
Chiyoda-ku  
Tokyo 102-0084  
Phone: (+81) 33 264 4721  
m\_ishihara@kaku-ichi.co.jp

**Kazakhstan**

LAMED Ltd.  
155/1, Tazhibayevoy Str.  
050060 Almaty  
IP Schmidt  
Abayavenue 3B  
110 005 Kostanay

**Korea**

Kyung Jin Trading CO.,LTD.  
107-4, SunDuk Bld.,  
YangJae-dong,  
Seocho-gu,  
Seoul, (zipcode: 137-891)  
Phone: (+82) (0)2 574-6300

**Kyrgyzstan**

Alye Maki  
uy. Moladaya Guardir J 3  
720014  
Bishkek

**Latvia**

Husqvarna Latvija  
Consumer Outdoor Products  
Bakūzu iela 6  
LV-1024 Rīga  
info@husqvarna.lv

**Lithuania**

UAB Husqvarna Lietuva  
Consumer Outdoor Products  
Ateities pl. 77C  
LT-52104 Kaunas  
centras@husqvarna.lt

**Luxembourg**

Magasins Jules Neuberg  
39, rue Jacques Stab  
Luxembourg-Gasperich 2549  
Case Postale No. 12  
Luxembourg 2010  
Phone: (+352) 40 14 01  
api@neuberg.lu

**Mexico**

AFOSA  
Av. Lopez Mateos Sur # 5019  
Col. La Calma 45070  
Zapopan, Jalisco  
Mexico  
Phone: (+52) 33 3818-3434  
icornejo@afosa.com.mx

**Moldova**

Convel S.R.L.  
290A Muncesti Str.  
2002 Chisinau

**Netherlands**

GARDENA Nederland B.V.  
Postbus 50176  
1305 AD ALMERE  
Phone: (+31) 36 521 00 00  
info@gardena.nl

**Neth. Antilles**

Jonka Enterprises N.V.  
Sta. Rosa Weg 196  
P.O. Box 8200  
Curaçao  
Phone: (+599) 9 767 66 55  
pgm@jonka.com

**New Zealand**

Husqvarna New Zealand Ltd.  
PO Box 76-437  
Manukau City 2241  
Phone: (+64) (0) 9 9202410  
support.nz@husqvarna.co.nz

**Norway**

GARDENA  
Husqvarna Consumer  
Outdoor Products  
Salgskontor Norge  
Kleiverveien 6  
1540 Vestby  
info@gardena.no

**Peru**

Husqvarna Perú S.A.  
Jr. Ramón Cárcamo 710  
Lima 1  
Tel.: (+51) 1 3320400 ext. 416  
juan.remuzgo@  
husqvarna.com

**Poland**

Husqvarna  
Poland Spółka z o.o.  
ul. Wysockiego 15 b  
03-371 Warszawa  
Phone: (+48) 22 330 96 00  
gardena@husqvarna.com.pl

**Portugal**

Husqvarna Portugal, SA  
Lagaa - Albaraque  
2635 - 595 Rio de Mouro  
Tel.: (+351) 21 922 85 30  
Fax : (+351) 21 922 85 36  
info@gardena.pt

**Romania**

Madex International Srl  
Soseaua Odaii 117-123,  
RO 013603  
Bucuresti, S 1  
Phone: (+40) 21 352.76.03  
madex@ines.ro

**Russia**

ООО „Хускварна“  
141400, Московская обл.,  
г. Химки,  
улица Ленинградская,  
владение 39, стр.6  
Бизнес Центр  
„Химки Бизнес Парк“,  
поземочные ОБО2\_04

**Serbia**

Domel d.o.o.  
Autoput za Novi Sad bb  
11273 Belgrade  
Phone: (+381) 1 18 48 88 12  
miroslav.jejina@domel.rs

**Singapore**

Hy-Ray PRIVATE LIMITED  
40 Jalan Pemimpin  
#02-08 Tat Ann Building  
Singapore 577185  
Phone: (+65) 6253 2277  
shiyong@hyray.com.sg

**Slovak Republic**

Husqvarna Česko s.r.o.  
Türkova 2319/5b  
149 00 Praha 4 - Chodov  
Bezplatná infolinka:  
800 154 044  
servis@sk.husqvarna.com

**Slovenia**

Husqvarna Austria GmbH  
Consumer Products  
Industriezeile 36  
4010 Linz  
Tel.: (+43) 732 77 01 01-90  
consumer.service@  
husqvarna.at

**South Africa**

Husqvarna  
South Africa (Pty) Ltd  
Postnet Suite 250  
Private Bag X6,  
Cascades, 3202  
South Africa  
Phone: (+27) 33 846 9700  
info@gardena.co.za

**Spain**

Husqvarna España S.A.  
C/ Basauri, nº 6  
La Florida  
28023 Madrid  
Phone: (+34) 91 708 05 00  
atencioncliente@gardena.es

**Suriname**

Agrofix n.v.  
Verlengde Hogestraat # 22  
Phone: (+597) 472426  
agrofix@sr.net  
Paramaribo  
Suriname - South America

**Sweden**

Husqvarna AB  
S-561 82 Huskvarna  
info@gardena.se

**Switzerland / Schweiz**

Husqvarna Schweiz AG  
Consumer Products  
Industriestrasse 10  
5506 Mägenwil  
Phone: (+41) (0) 848 800 464  
info@gardena.ch

**Turkey**

GARDENA Dost Diş Ticaret  
Müessesilik A.Ş.  
Sanayi Çad. Adil Sokak  
No: 1/B Kartal  
34873 Istanbul  
Phone: (+90) 216 38 93 939  
info@gardena-dost.com.tr

**Ukraine / Україна**

ТОВ «Хусварна Україна»  
вул. Васильківська, 34,  
офіс 204-г  
03022, Київ  
Тел. (+38) 044 498 39 02  
info@gardena.ua

**Uruguay**

FELI SA  
Entre Rios 1083 CP 11800  
Montevideo - Uruguay  
Tel: (+598) 22 03 18 44  
info@felisa.com.uy

**Venezuela**

Corporación Casa y Jardín C.A.  
Av. Caroni, Edif. Trezmen, PB.  
Colinas de Bello Monte,  
1050 Caracas.  
Tel: (+58) 212 992 33 22  
info@casayjardin.net.ve

1753-20.960.02/0913  
© GARDENA  
Manufacturing GmbH  
D-89070 Ulm  
http://www.gardena.com